

Техническое описание модели «ПОРТЕР»



СОДЕРЖАНИЕ

Модули, схемы, размеры	3
Материалы и комплектующие	4
Оборудование	4
Отличительные особенности	5
Варианты кроя	6
Рекомендации по эксплуатации	7
Предупреждения	7

ПОРТЕР

Модель включает в себя следующие модули:

B10 - кресло отдельстоящее,
на вращающемся основании.

A10 - кресло отдельстоящее

ПП7 - пуф приставной

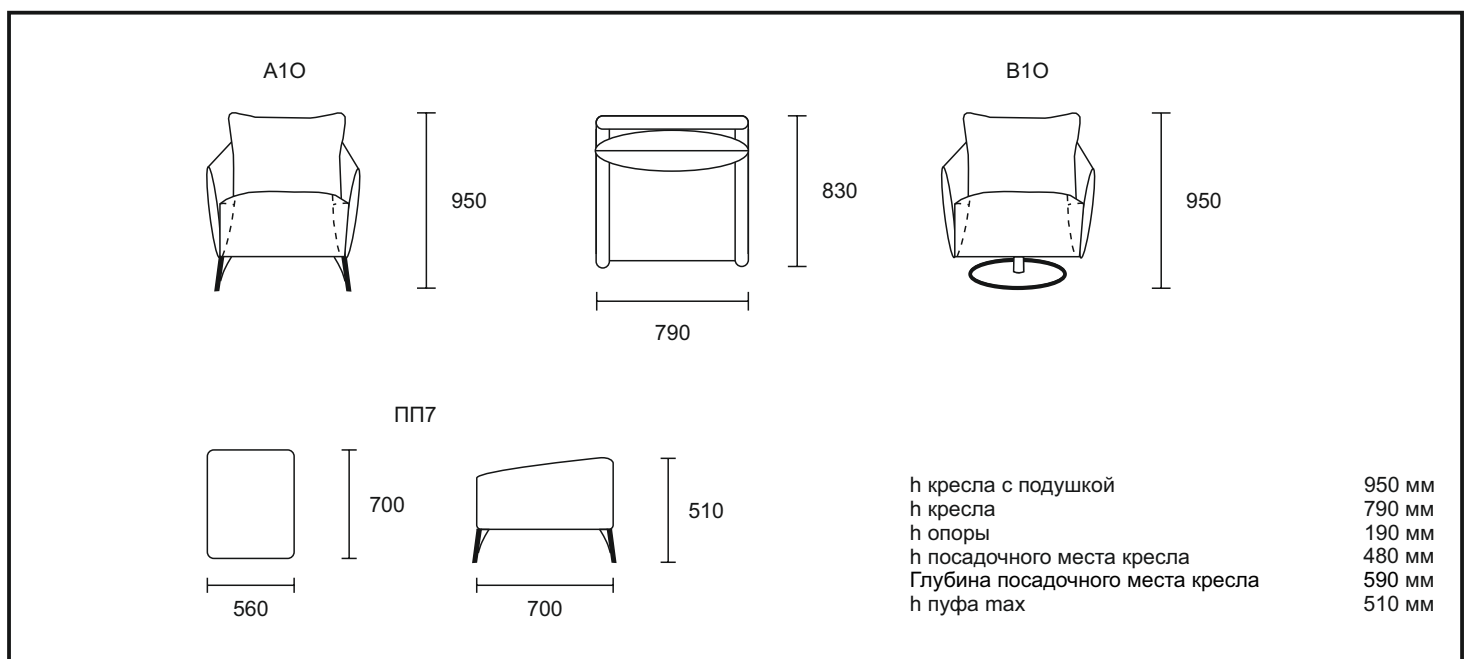
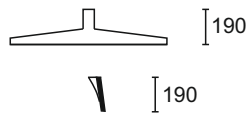

Согласно ГОСТ 19917-2014: для мебели, габаритные размеры которой определяются размерами мягкого элемента, предельные отклонения от габаритных размеров не должны превышать +/- 20мм.

Допустимо (в пределах 3 баллов по шкале серых эталонов) отличие оттенка ткани от образца.

Все швы на лицевой поверхности мягких элементов обусловлены художественным решением изделия (п.5.2.7.2 ГОСТ 19917 - 2014).

Материалы и комплектующие

Каркас сборный из многослойной березовой фанеры (класс эмиссии E1).

Детали из фанеры сбиваются между собой скобой каркасной ("PREBENA", Германия), на места стыков деталей предварительно наносится клей ПВА для монолитности соединения и предотвращения возникновения скрипов в процессе эксплуатации мебели.

На каркас устанавливаются пружины-змейки. Сверху они закрываются термовойлоком.

Для опоролонивания каркаса используется высокоэластичный ППУ. Предварительно отформованные заготовки ППУ приклеиваются на каркас специальным контактным негорючим клеем для ППУ.

Подушка сиденья представляет собой многослойный сэндвич, состоящий из нескольких слоев ППУ, включая вязкоэластичное ППУ с эффектом памяти, слоя полотна ПериоТек и слоя полотна Hollcon.

При пошиве чехла используются нитки GRAL (TKT 20) высокой прочности, состоящие из непрерывных полиэфирных волокон, стойкими к истиранию.

Готовый чехол крепится к опоролоненному каркасу мебельными скобами.

Поворотное основание в кресле В10 производства «STALMOT» (Польша)

Декоративные опоры в краске А10 изготавливают из стали, покрытие - матовая эмаль.

Оборудование, которое использует фабрика для изготовления мебели:

1. Раскроечные ножи Hoffman – Германия
2. Швейные машины Dürkopp Adler – Германия и Juki – Япония
3. Форматно- раскроечный станок Altendorf – Германия
4. Кромко- облицовочный станок Homag – Германия
5. Пневмо- инструмент Веа – Германия

ПОРТЕР

Отличительные особенности

1. Уютные небольшие кресла ПОРТЕР, органично впишутся в любой интерьер и не займут много места. Элегантные тонкие подлокотники и спинка. Декоративная отстрочка «в два сложения» по умолчанию выполняется в цвет обивочного материала. По желанию заказчика может быть контрастного светлого или контрастного темного цвета.
2. Каркас модели изготовлен из фанеры. Покрыт слоем ППУ и объёмного нетканого материала «HOLLCON»
3. На раме основания применяются пружины-змейки «PREBENA».
4. Подушка сиденья изготовлена из нескольких слоёв высокоэластичного ППУ разной плотности. Сверху слой объёмного нетканого материала «HOLLCON».
5. Кресло В10 имеет поворотное основание, производство «STALMOT» (Польша).
6. В кресле А10 декоративные опоры изготовлены из стали. Окрашены матовой эмалью.
7. Приспинная подушка состоит из чехла из обивочного материала, на застёжке-молнии и внутренняя подушка из материала Поликоттон. Наполнитель - гипоаллергенное волокно AIRON.
8. Высота кресла - 950 мм.
Глубина посадочного места - 590 мм.
Высота посадочного места - 480 мм.
9. Пуф приставной ПП7 выполняет функцию подножья для кресла. Расположив его перед сиденьем кресла, получается анатомической формы шезлонг. Пуф приставной имеет наклон. Высота в наивысшей точке 510мм. Декоративные опоры изготовлены из стали. Окрашены матовой эмалью.

ПОРТЕР

Варианты кроя

ВАРИАНТ 1

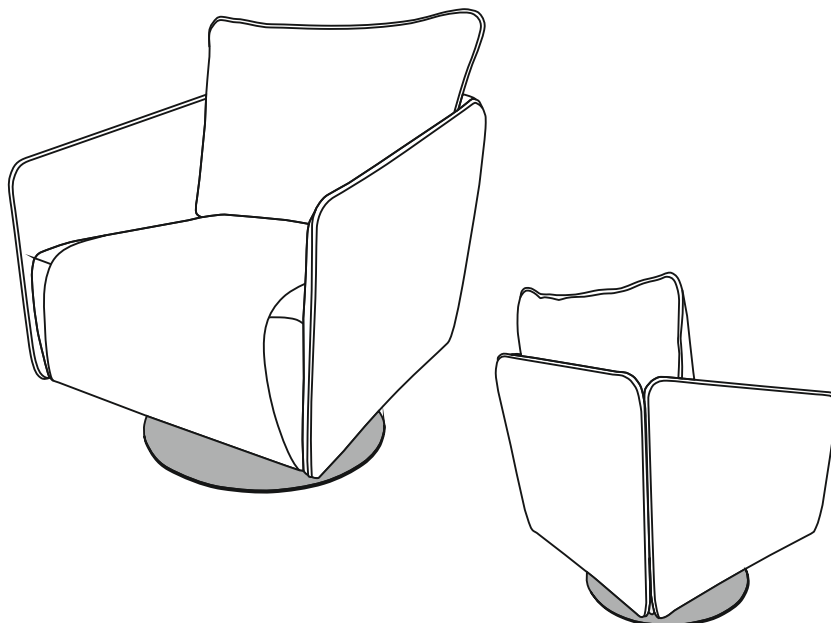

□ ткань 1 (кожа) -100%

ВАРИАНТ 2

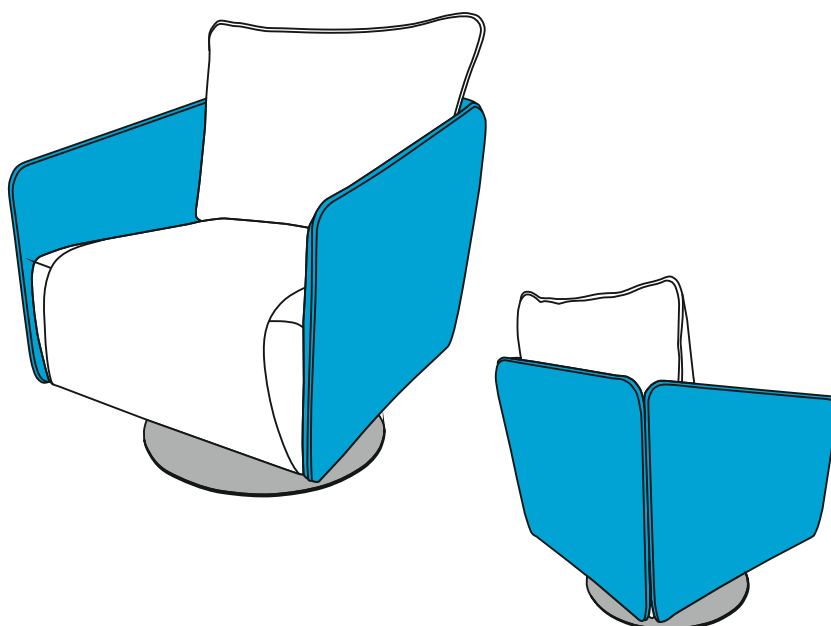

□ ткань 1 - 45%

■ ткань 2 - 55%

Рекомендации по эксплуатации

1. Не располагайте изделие вблизи открытого огня и нагревательных приборов. Нормальная температура воздуха в помещении от +15°C до +28°C.
2. Не используйте изделие в помещениях с повышенной влажностью (бани, бассейны, влажные подвальные помещения). Нормальная относительная влажность в помещении 30 – 80%.
3. Берегите изделие от попадания прямых солнечных лучей.
4. Не рекомендуется помещать на обитые тканью поверхности, горячие и имеющие острые кромки и углы предметы, а так же следует избегать попадания на обивку химически агрессивных веществ (растворители, кислоты, бензин и т.д.).
5. Периодически проверяйте плотность резьбовых соединений. Подтягивайте их при необходимости.
6. Не рекомендуется вставать на изделие, прыгать, подвергать повышенным динамическим нагрузкам, сидеть на подлокотниках, спинках и подголовниках.
7. Для перемещения, диван поднимать целиком! Нельзя тянуть, двигать изделие по полу не поднимая его.

Предупреждение.

1. Специфический запах новой мебели, как и у других новых вещей, исчезает после первых трёх месяцев эксплуатации. Что бы это произошло быстрее, регулярно проветривайте помещение в котором стоит диван.
2. В течение первых трех месяцев эксплуатации наполнитель из вспененного полиуритана обычно становится мягче, после чего стабилизируется. Этот процесс является совершенно естественным и вызван разрывом пор полиуританного материала при первом присаживании на него. Разрыв пор приводит к небольшому смягчению материала.
3. Мягкость набитых пенополиуританом соседних частей нового дивана, по упомянутой выше причине может естественно отличаться, в зависимости от конкретного использования. Эти различия исчезнут через первые три месяца правильной эксплуатации.
4. В процессе естественной усадки наполнителя и допустимого растяжения обивочного материала в процессе эксплуатации, на чехле могут образовываться небольшие складки. Эти складки не считаются дефектом.
5. В целях улучшения потребительских свойств изделия, производитель оставляет за собой право вносить изменения в конструкцию изделия без дополнительного уведомления.
6. Изделие фактически может незначительно отличаться от изображения в каталоге "O'PRIME" и на сайте www.orgime.ru
7. При изготовлении чехла мягкой мебели из тканей с ворсом, тканей типа "Relax" и т.п., возможны затруднения при трансформации механизмов и подвижных частей мебели . Данное явление не является производственным браком, а связано с повышенной степенью трения деталей, изготовленных из специфичного обивочного материала, друг об друга.
8. Убедительная просьба – доводить до конечного потребителя данную информацию при оформлении заказа.

ООО «МЕБЕЛЬНАЯ ФАБРИКА АПРИОРИ»
Россия, Саратовская область, г. Энгельс, проспект Химиков, 1.
Почтовый адрес: 413116, Россия, Саратовская область, г. Энгельс, ОПС - 16, а/я 71.
Tel./fax: +7 (8453) 71 - 10 - 71
E - mail: info@oprime.ru
www.oprime.ru

